

**Kit moyenne intensité blanc type A L-865**
**Balise**

- 6 projecteurs avec câble moulé en aluminium peint et verrine en verre
- 2 circuits de leds blanches en redondance par projecteur
- Alimentation 48V dans un coffret inox intégrée
- Installation facile avec éléments imperdables pendant l'installation
- Protection surtension 48V à double étage
- Bouton de test jour/nuit

**Coffret d'alimentation**

- Armoire inox 316L avec fermeture par clé alimentée en 110V-240Vca
- Bouton de test 3 modes: remote (cellule), jour et nuit
- protection surtension
- Alarme par contact sec en cas de défaut alimentation ou défaut lampe
- à utiliser avec interrupteur crépusculaire 48Vcc calibré OACI ou FAA



Brevets: EP 1966535B1 &amp; US 7816843

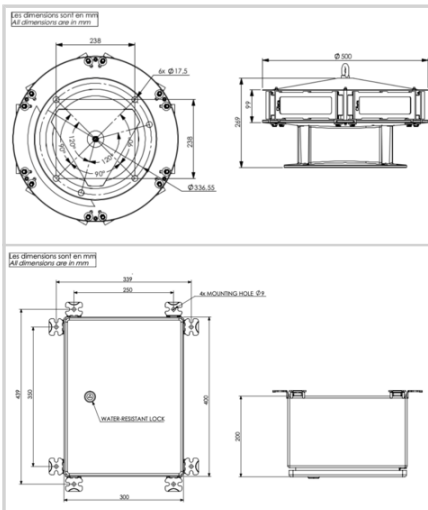

Caractéristiques Électriques	
Tension d'alimentation	110VCA à 240VCA +/-10% 50/60Hz
Consommation électrique moyenne	55W (mode jour), 8W (mode nuit)
Caractéristiques Mécaniques	
Classe IP	IP66 par projecteur
Câblage	Presse-étoupes en laiton nickelé et borniers de raccordement
Température de fonctionnement	-40/+55°C
Poids	24 kg
Taille de la balise	333mm (hauteur) x 500mm (diamètre)
Taille de l'alimentation	400mm (hauteur) x 300mm (largeur) x 200mm (profondeur)
Poids	18 kg pour la balise, 10 kg pour l'armoire d'alimentation
Section des fils	de 1 à 4 mm <sup>2</sup>
Fixation	6 trous de montage dia.16mm, cercle dia.337mm (standard FAA)
Caractéristiques photométriques	
Intensité lumineuse effective de jour en site à 0°	20 000cd (blanc)
Intensité lumineuse effective au crépuscule en site à 0°	20 000cd (blanc)
Intensité lumineuse de nuit en site à 0°	2000cd (blanc)
Couleur mode jour/crépuscule	blanc
Couleur mode nuit	Blanc
Ouverture de faisceau verticale	>3°
Ouverture de faisceau horizontale	360°
Cadence de clignotement	40
Normes	
Conformité aux normes	OACI annexe 14 du chapitre 6, FAA (AC 150/5345-43J), UK MOD, STAC
Certification	FAA (AC 150/5345-43J), ETL listed, DGAC(Fr)