

OBSTA HI STI 13110 (vérifié par le STAC) et FAA L-810 (FAA AC 150/5345-43G) destinée au balisage nocturne de tous les types d'obstacles alimentés en 110 à 240VCA

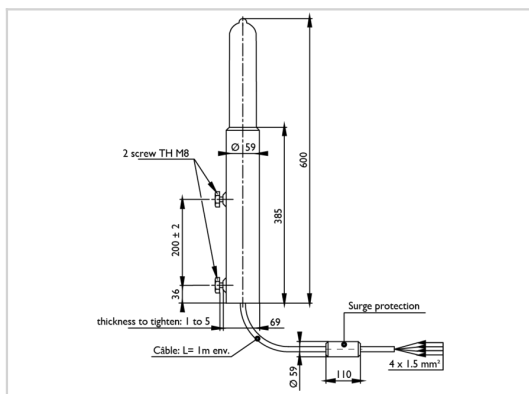

- ✦ Lampe moulée parfaitement étanche, enveloppe en verre dure
- ✦ Lampe à décharge froide dans le néon 13 spires ayant un spectre lumineux très ouvert excédant largement le minimum requis par l'OACI et la FAA
- ✦ Durée de vie importante quelque soit les conditions climatiques
- ✦ Pas de mise à la terre, classe 2,
- ✦ Protection contre les surtensions électriques transitoires incluse
- ✦ Alarme en cas de défaut lampe ou alimentation anormale



Caractéristiques Électriques	
Puissance max.	45 W
Intensité électrique	370mA(240V) - 730 mA(110V)
Tension d'alimentation	110VCA à 240VCA +/-10% 50/60Hz
Caractéristiques Mécaniques	
Classe IP	IP66
Câblage	Sur 4 fils dénudés 4x1,5mm ² (longueur du câble 1 mètre) (2 fils d'alimentation, 2 fils d'alarme)
Température de fonctionnement	-40/+55°C
Poids	2,6 kg
Taille de la balise	600mm (hauteur) x 68mm (plus de diamètre)
Poids	2,3 kg
Fixation	2 vis de type M8 (fourni). Épaisseur à serrer: 1 à 5 mm
Caractéristiques photométriques	
Intensité lumineuse	> 35 Cd
Couleur mode nuit	Rouge fixe
Ouverture de faisceau verticale	>120°
Ouverture de faisceau horizontale	360°
Normes	
Conformité aux normes	OACI annexe 14 du chapitre 6, FAA AC 150/5345-43G
Certification	FAA (AC 150/5345-43G) ETL verified

