

## Cache OFC

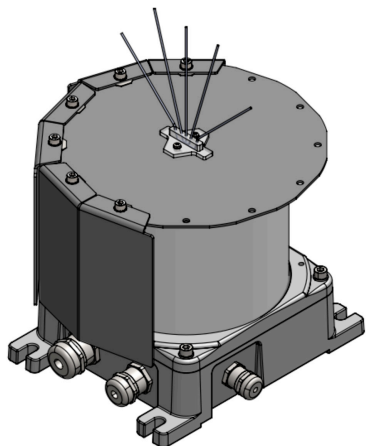

- Jeu de 3 caches 60° pour balise OFC

### Caractéristiques Mécaniques

Matière	Aluminium
Poids	0.498 kg