

Kit solaire 12Vdc 20 Watts crête avec une batterie 12VDC 20Ah (C20) pour 1 feu basse intensité

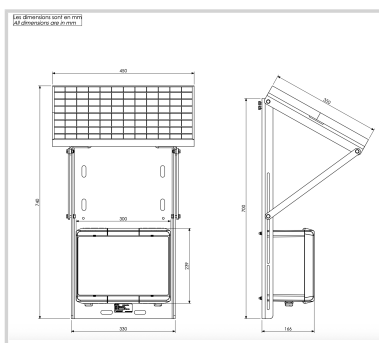

- Inclinaison réglable et précise du panneau solaire en fonction de la latitude du pays
- Ouverture facile et rapide pour le contrôle de la batterie quelque soit l'inclinaison du panneau solaire
- Régulation avec protection de la batterie contre les surcharges et les décharges profondes
- Autonomie initiale de 5 jours permettant d'espacer au maximum les interventions pour changer la batterie
- Possibilité de fixer la lampe NAVILITE-SOL directement sur le châssis du kit solaire (sinon la lampe peut être déportée en haut de l'obstacle et le kit solaire fixé en dessous)
- Batterie haute capacité 12Vdc
- Kit de fixation pour tube / équerre inclus
- NAVILITE-SOL code 113904 à commander séparément



Caractéristiques Électriques	
Capacité nominale de la batterie	20Ah (C20)
Caractéristiques Mécaniques	
Poids	17 kg
Fixation	fixation pour cornière/tubes verticale ou horizontale