

Feu moyenne intensité type A

Balise code 113791

- 6 projecteurs avec câble moulé en aluminium peint et verrine en verre
- 2 circuits de leds blanches en redondance par projecteur, rouge possible de nuit
- Alimentation 48Vcc dans un coffret inox intégrée
- Installation facile avec éléments imperdables pendant l'installation
- Protection surtension à double étage incluse dans la balise
- Bouton de test jour/nuit

Coffret d'alimentation code 113797AOL

- Armoire inox 316L avec fermeture par clé alimentée en 110V-240Vca
- Synchronisation avec contrôleur haute intensité OFH-CTR
- Bouton de test 3 modes: remote (contrôleur), jour et nuit
- protection surtension

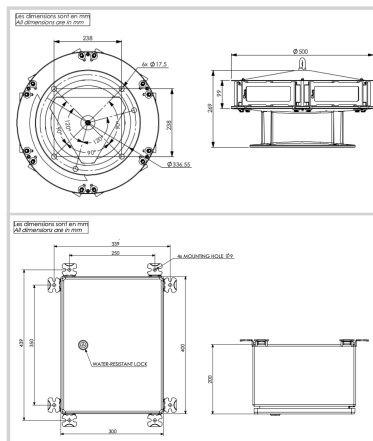

Caractéristiques Électriques	
Tension d'alimentation	110VCA à 240VCA +/-10% 50/60Hz
Consommation électrique moyenne	55W (mode jour), 8W (mode nuit)
Caractéristiques Mécaniques	
Classe IP	IP66 par projecteur
Câblage	Presse-étoupes en laiton nickelé et borniers de raccordement
Température de fonctionnement	-40/+55°C
Poids	14kg for flashhead, 10kg for power cabinet
Taille de la balise	333mm (hauteur) x 500mm (diamètre)
Taille de l'alimentation	400mm (hauteur) x 300mm (largeur) x 200mm(profondeur)
Section des fils	de 1 à 4 mm ²
Fixation	6 trous de montage dia.16mm, cercle dia.337mm (standard FAA)
Caractéristiques photométriques	
Intensité lumineuse effective de jour en site à 0°	20 000cd (blanc)
Intensité lumineuse effective au crépuscule en site à 0°	20 000cd (blanc)
Intensité lumineuse de nuit en site à 0°	2000cd (blanc)
Couleur mode jour/crépuscule	blanc
Couleur mode nuit	Rouge
Ouverture de faisceau verticale	>3°
Ouverture de faisceau horizontale	360°
Cadence de clignotement	40
Normes	
Conformité aux normes	OACI annexe 14 chapitre 6 (8ième édition 07/2018), EASA, STAC