

Kit solaire 12Vdc 20/30 Watts crête, capacité batterie 27/32Ah pour NAVILITE-SOL ou OFC 12Vcc. Le panneau solaire et la capacité de la batterie dépendent de la localisation géographique

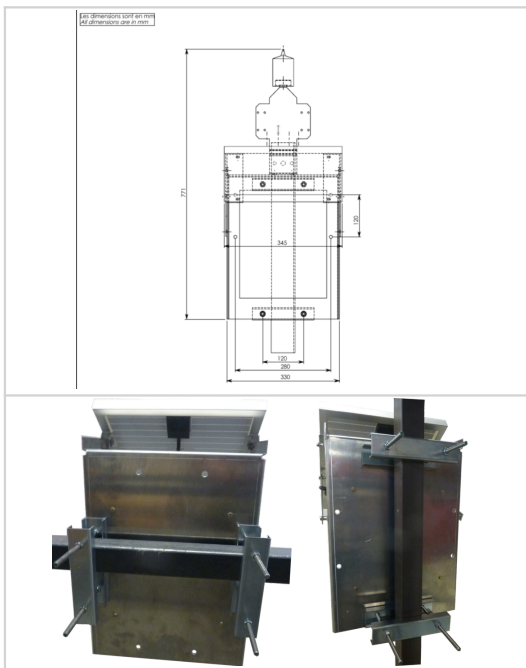

- ✦ Régulateur avec protection de la batterie contre les surcharges et les décharges profondes
- ✦ Ouverture facile et changement de batterie rapide
- ✦ Autonomie initiale à partir de 6 jours permettant d'espacer au maximum les interventions pour changer la batterie (l'autonomie dépend de la localisation du kit solaire: en France il faut prévoir une autonomie de 6 jours au Sud et 15 jours au Nord)
- ✦ Possibilité de fixer une ou deux lampes en redondance directement sur le châssis du kit solaire (lampes à commander séparément)
- ✦ Batterie haute capacité 12Vdc



Caractéristiques Mécaniques	
Fixation	2 brides de fixation fournies pour cornière/tubes verticale ou horizontale