

Cellule photoélectrique crépuscule/nuite conforme à l'OACI permettant le fonctionnement de nuit des feux nocturne 48Vcc ou bien le changement de couleur et/ou d'intensité des feux moyenne intensité diurne et nocturne

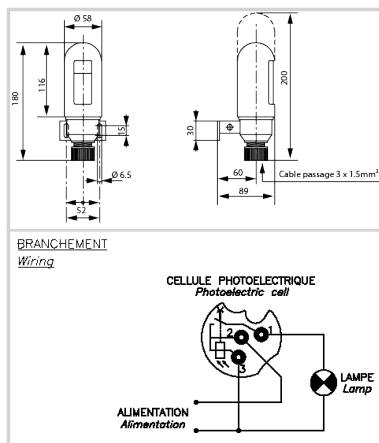

- embrochable sur socle
- commande automatique du balisage des lampes rouges ou des lampes bi-couleur en fonction de la luminosité ambiante crépuscule/nuite selon le seuil défini par l'OACI et la FAA
- temporisation permettant d'éviter le fonctionnement de la cellule sur des éclats intempestifs (éclaircs par exemple)



Caractéristiques Électriques	
Tension d'alimentation	48VCC (-10%; +15%)
Consommation électrique moyenne	1.5VA
Courant maximum admissible	contact 10A fermé à l'obscurité
Caractéristiques Mécaniques	
Classe IP	IP67
Câblage	par 3 bornes à vis
Température de fonctionnement	-25°C/+60°C
Poids	300g
Section des fils	jusqu'à 6mm ²
Fixation	par collier et vis
Normes	
Conformité aux normes	OACI annexe 14 du chapitre 6, EASA, FAA (AC 150/5345-43H)